

دستگاه قلاویزن برقی

Electric Tapping Machine

دانشترینیان
SETAK



دستگاه قلاویزن برقی

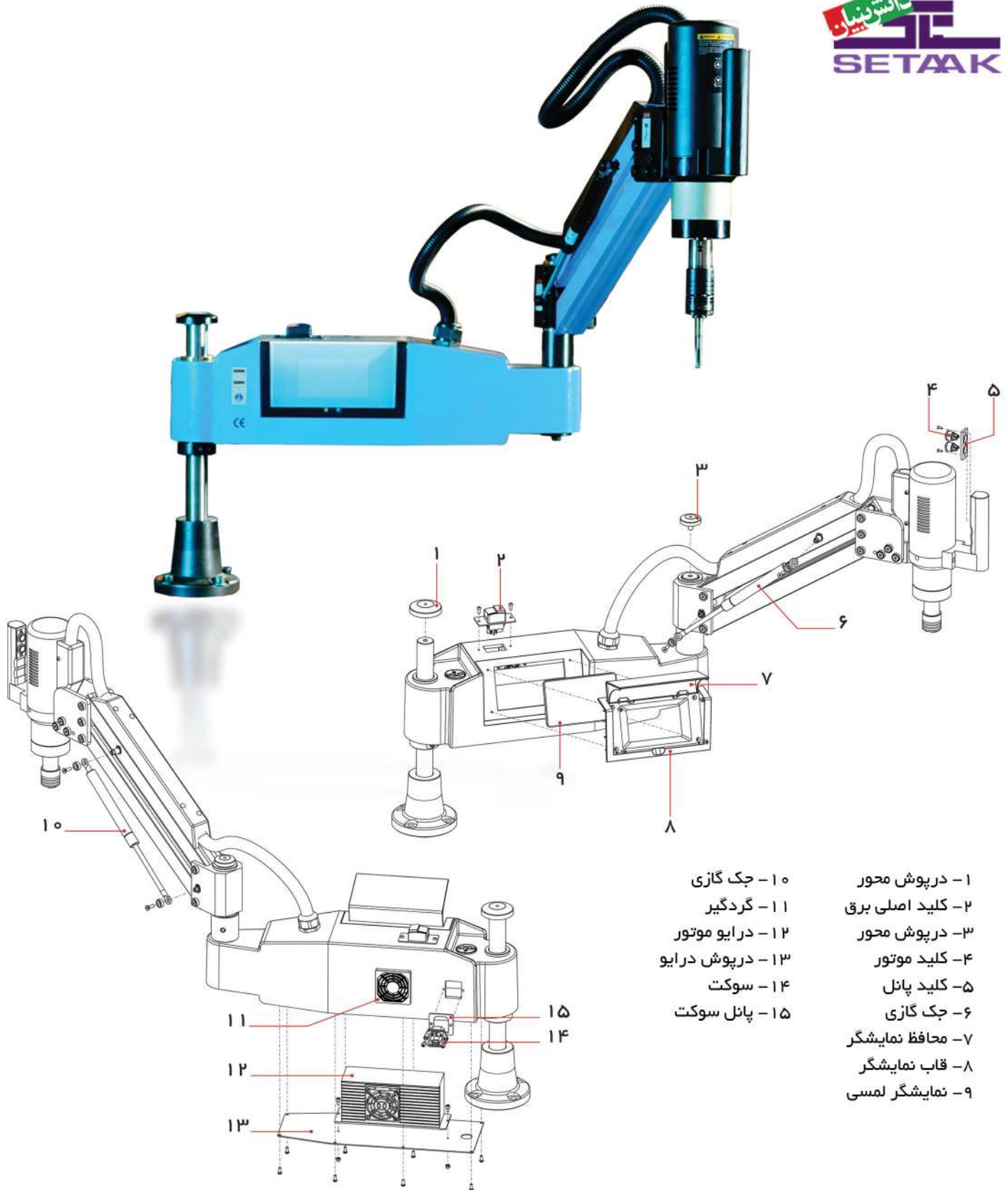

- | | |
|------------------|-----------------|
| ۱- درپوش محور | ۱۰- جک گازی |
| ۲- کلید اصلی برق | ۱۱- گردگیر |
| ۳- درپوش محور | ۱۲- درایو موتور |
| ۴- کلید موتور | ۱۳- درپوش درایو |
| ۵- کلید پانل | ۱۴- سوکت |
| ۶- جک گازی | ۱۵- پانل سوکت |
| ۷- محافظ نمایشگر | |
| ۸- قاب نمایشگر | |
| ۹- نمایشگر لمسی | |

Optional Accessories:

Magnetic Base 300-1000 kg
Workbench

لوازم جانبی اختیاری:

پایه مگنت ۳۰۰ تا ۱۰۰۰ کیلو
میزکار

Standard Accessories:

Tapping Arm
Servo Motor and Reducer
Tap Holder

لوازم جانبی استاندارد:

بازوی رباتیک
سرو موتور و درایو
قلاویز گیر

Electric Tapping Machine



صفحه نمایش



پیچ تنظیم ارتفاع



هد زاویه گیر



سرو موتور



مخزن روغن



نازل پاشش روغن



ولوم های روانکاری

مدل Model	دامنه قلاویز کاری Tapping Capacity		سرعت چرخش Spindel Speed r/min	فضای کاردهی Working Area		قلاویز گیر Tap Holder	روانکاری خودکار Automatic Lubricant	تنظیم زاویه Universal Joint	قدرت / ولتاژ Rated Power /Voltage
	فولاد ضد زنگ / فولاد Steel / Stainless Steel	آلومینیوم Aluminium		V	H				
TAP01-10	M2-M10	M2-M12	1000	1100	400	M2,M3,M4,M6,M8,M10			600W/220V
TAP01-10A							●		
TAP02-10							●		
TAP02-10A							●	●	
TAP01-16	M3-M16	M3-M16	325	1100	400	M3,M4,M6,M8,M10,M12, M14,M16			600W/220V
TAP01-16A							●		
TAP02-16							●		
TAP02-16A							●	●	
TAP01-24	M4-M20	M4-M24	200	1200	400	M6,M8,M10,M12, M14,M16,M18,M20,M24			1200W/220V
TAP01-24A							●		
TAP02-24							●		
TAP02-24A							●	●	
TAP01-36	M4-M33	M4-M36	125	1300	400	M6,M8,M10,M12, M14,M16,M18,M20,M24, M27,M32,M33,M36			1200W/220V
TAP01-36A							●		
TAP02-36							●		
TAP02-36A							●	●	
TAP01-48	M12-M48	M12-M56	50-200	1300	400	M12,M14,M16,M18,M20, M24,M27,M32,M33,M36 M38,M42,M45			1200W/220V
TAP01-48A							●		
TAP02-48							●		
TAP02-48A							●	●	



تابستان ۱۴۰۱ Summer 2022
www.setak.com