

مدیریت هوشمند دما و انرژی Smart Management of Temperature and Energy

واحد ترموستاتیک گازی محصولی برای هوشمند سازی بخاری گازسوز

با نصب واحد ترموستاتیک SET110 بین شیر کنترل گاز و برنر (محل نصب به دلخواه کاربر) و تنظیم دمای مطبوع از ۱۶-۳۸ درجه سانتیگراد بصورت هوشمند دمای اتاق خود را مدیریت کنید



۱۳۸۷



۱۳۹۳



۱۳۹۷



۱۳۹۹



۱۳۹۷

SET111

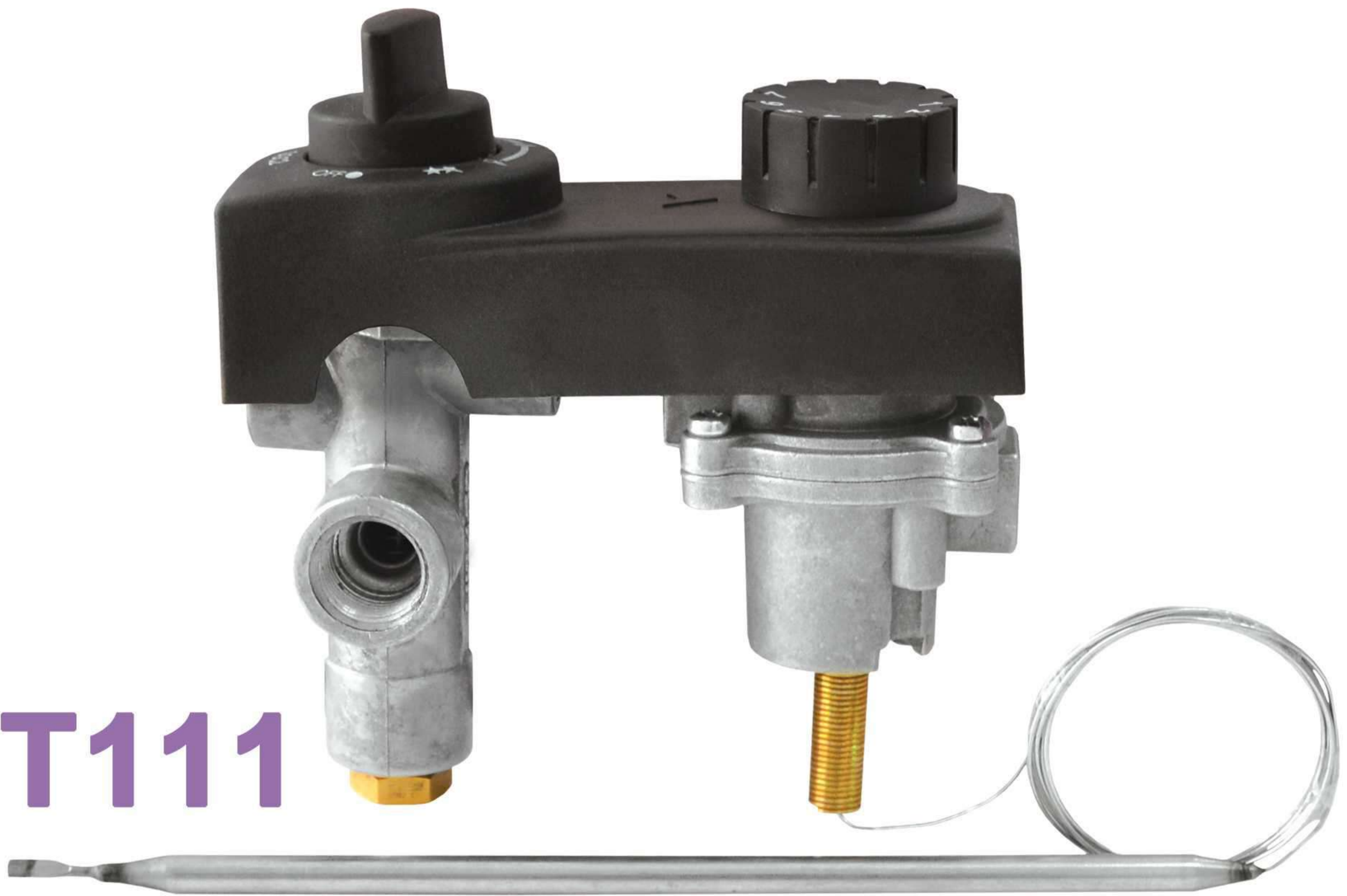

- Temperature range : 16-38°C.
- Capacity: 1.2m³/hr (SG0.64) at 2.5 mbar pressure drop according to EN257 Group 2.
- Maximum capacity 1.08m³/hr, minimum capacity 0.0042m³/hr (SG0.64) Class B, Group 2, according to EN126.
- Magnet valve : 60-180 mA.
- 2 models for knob and cover.
- Thread Connections (Inlet Rp) 3/8.
- Main outlets M12 × 1 (Sleeve seal).
- Pilot outlet M10 × 1 (Sleeve seal).
- Maximum inlet pressure: 34 mbar.

- دارای مکانیزم تنظیم تدریجی
- دارای کنارگذر قابل تنظیم برای عبور حداقل جریان گاز مطلوب
- دامنه تنظیم دما: 16-38°C
- اتصالات M12 × 1 آب بندی بوشی با DN6
- ظرفیت حداکثر 1.08m³/hr، ظرفیت حداقل 0.0042m³/hr (چگالی 0.64)، رده B، گروه 2 طبق استاندارد EN126
- دارای شیر مغناطیس 60-180 mA
- حداکثر فشار ورودی 34 mbar
- اتصالات: ورودی Rp 3/8، خروجی ها: اصلی M12 × 1
- پیلوت: M10 × 1، آب بندی بوشی

SET110

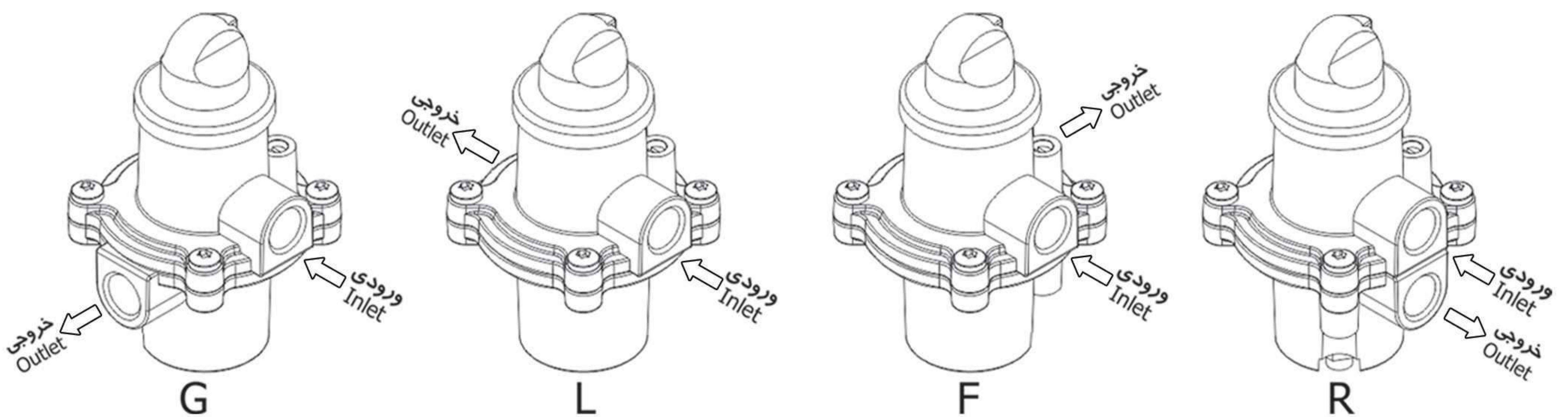
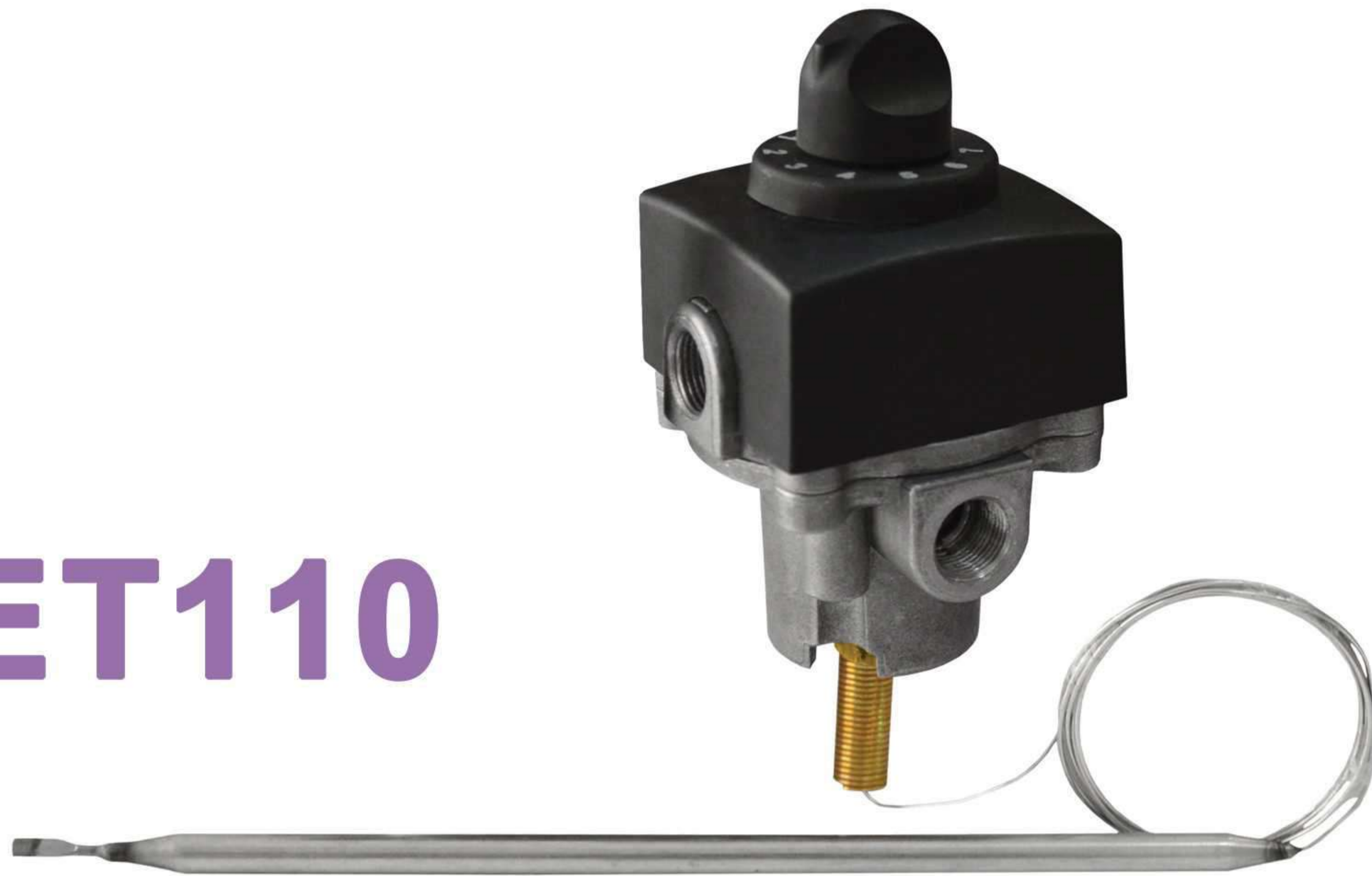

- Modulating Thermostat with adjustable by-pass.
- Temperature range : 16-38°C.
- Capacity: 1.2m³/hr (SG0.64) at 2.5 mbar pressure drop according to EN257, Group 2.
- Maximum inlet pressure: 50mbar.
- Connections: sleeve seal M12 × 1 (DN6).

- قابل استفاده بصورت مستقل یا همراه با شیر کنترل گاز برای کنترل هوشمند دمای محیط
- دارای مکانیزم تنظیم تدریجی
- دارای کنارگذر قابل تنظیم برای عبور حداقل جریان گاز مطلوب
- ظرفیت: 1.2m³/hr (چگالی 0.64)، در ۲/۵ میلی بار افت فشار مطابق با استاندارد EN257، گروه 2
- دامنه تنظیم دما: 16-38°C
- حداکثر فشار ورودی: 50 mbar
- اتصالات M12 × 1 آب بندی پوشی با DN6

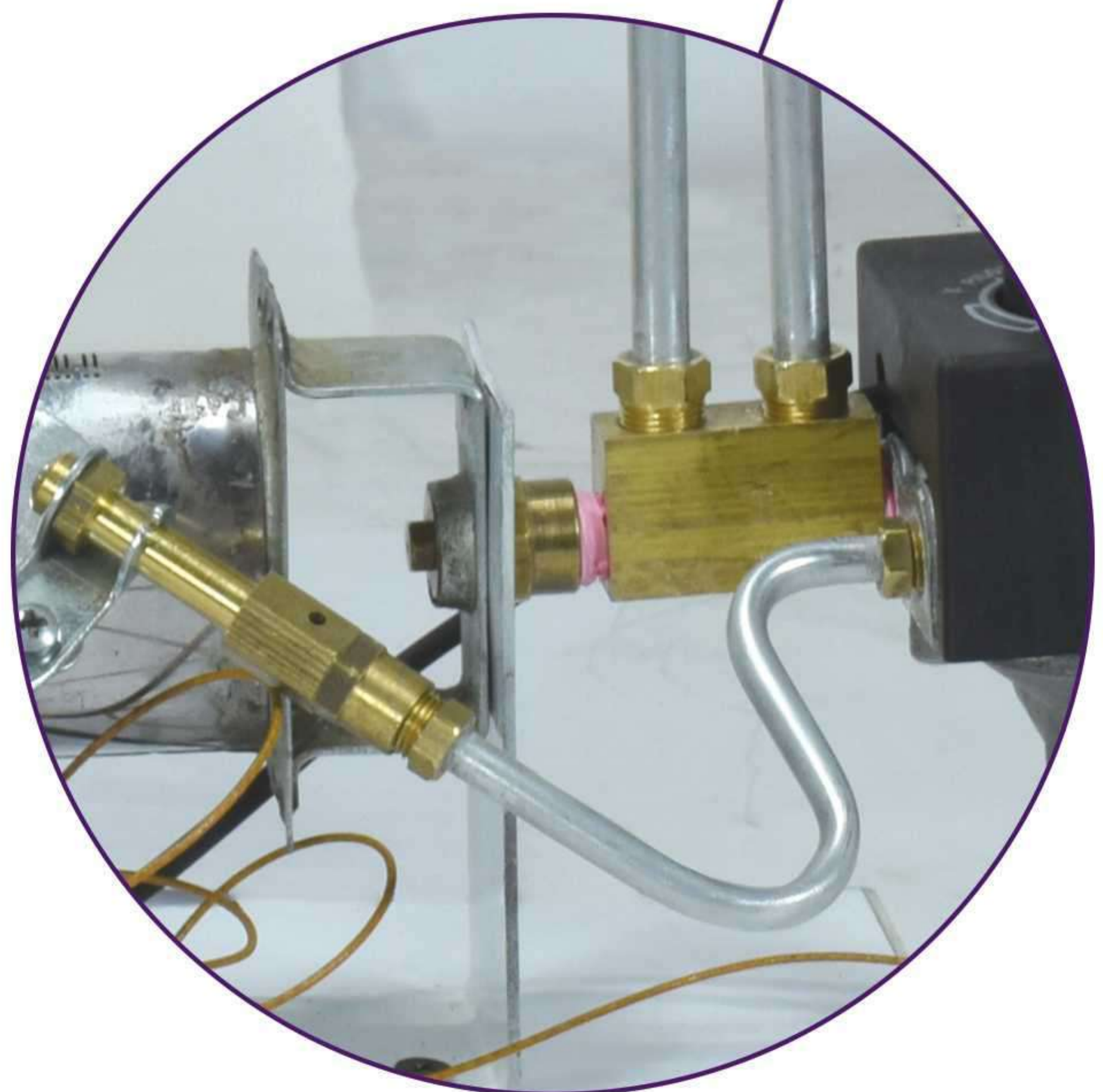
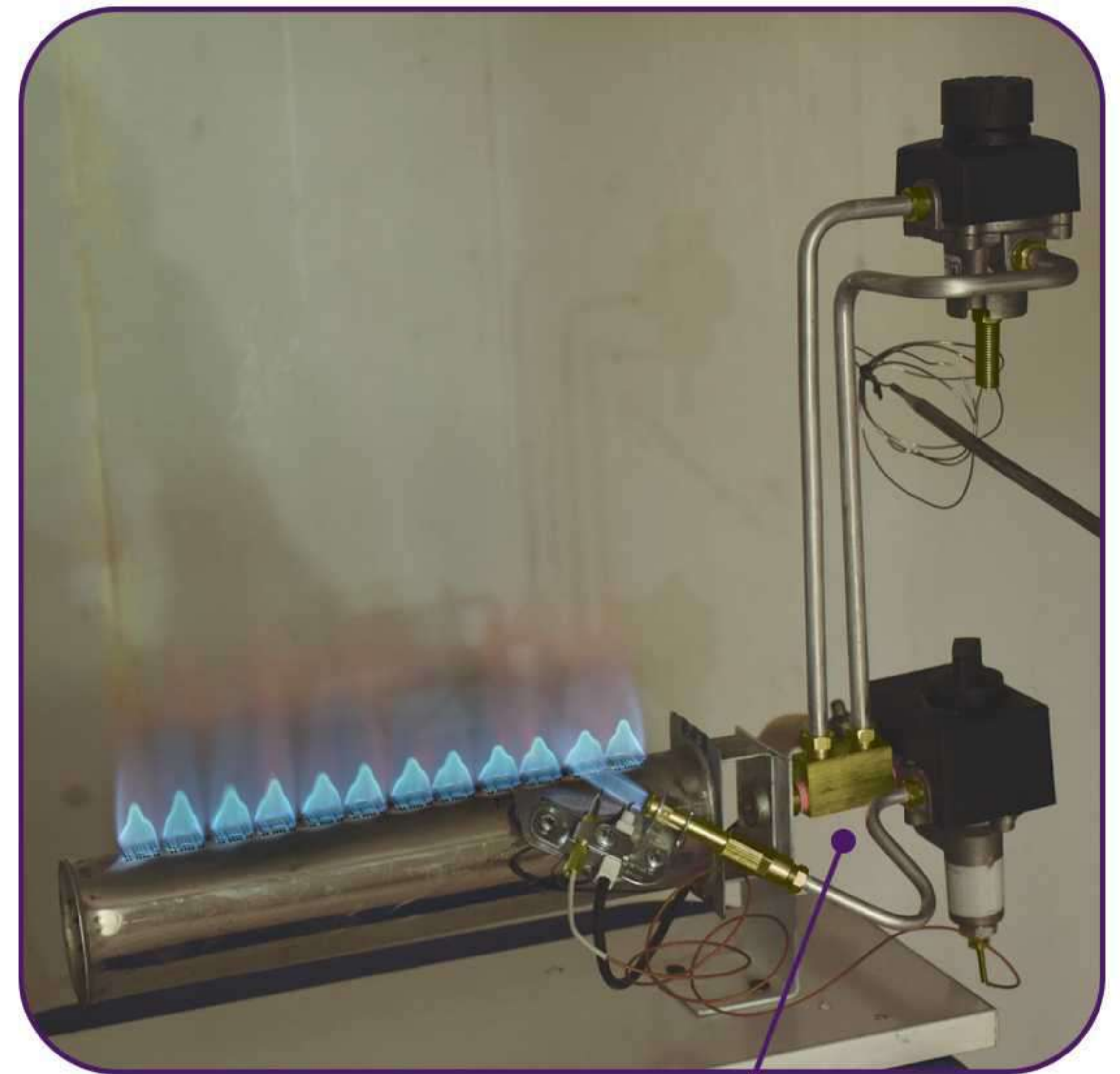
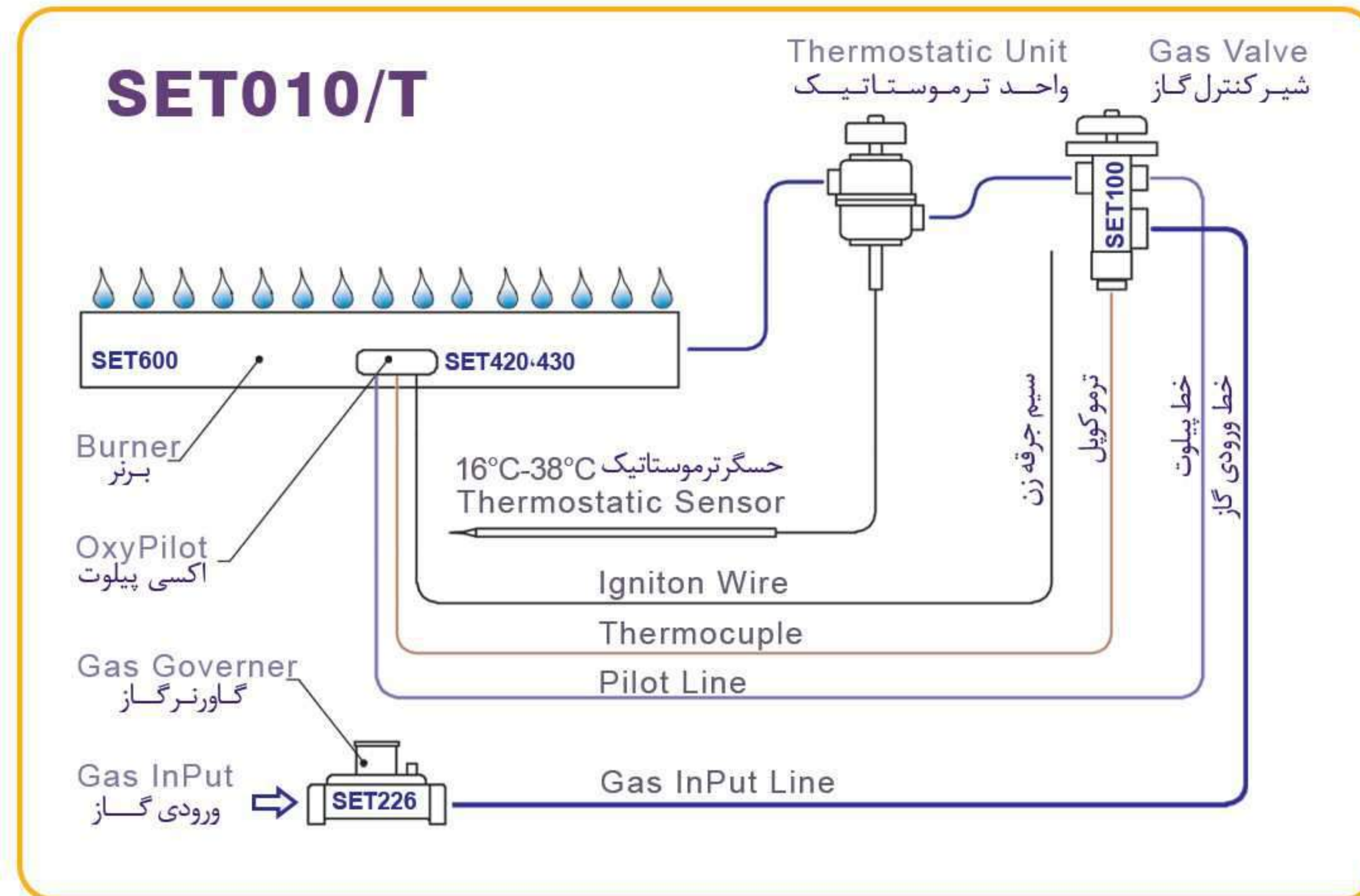

تلفن دفتر فروش: ۰۳۱-۴۵۶۴۴۳۶۶-۸ داخلی ۲۱۹

SETAAK Gas Appliance Components